

BETJENINGSVEJLEDNING

BANDIT B25S

(UT15182)

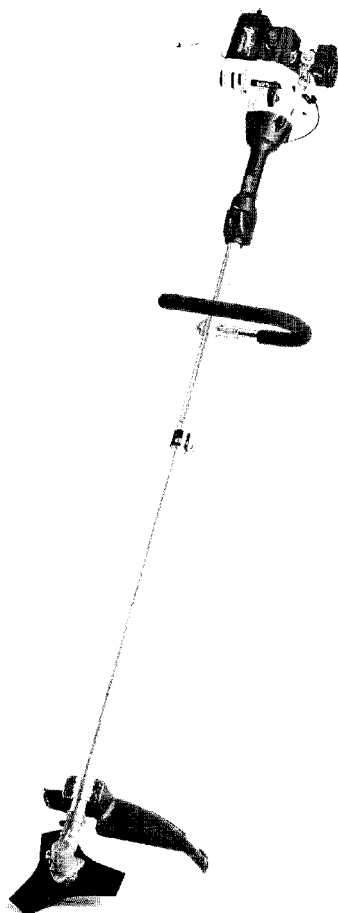

Texas Andreas Petersen A/S

Knullen 2, Højby • 5260 Odense S

Tlf: 63 95 55 55 • Fax: 63 95 55 58

E-mail: post@texas.dk • www.texas.dk

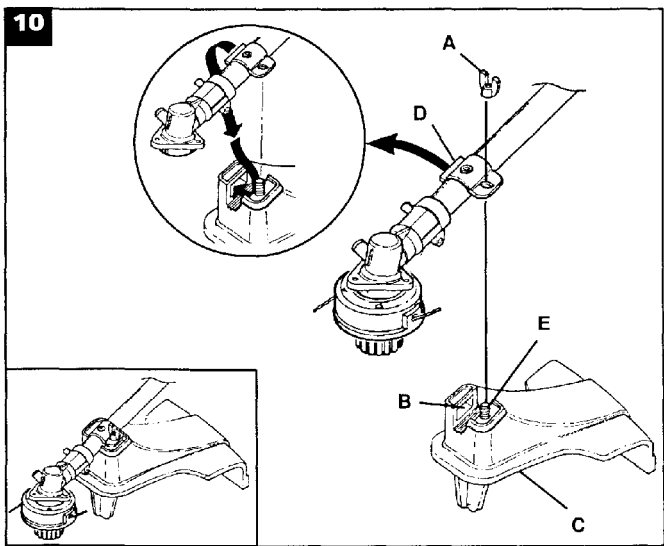
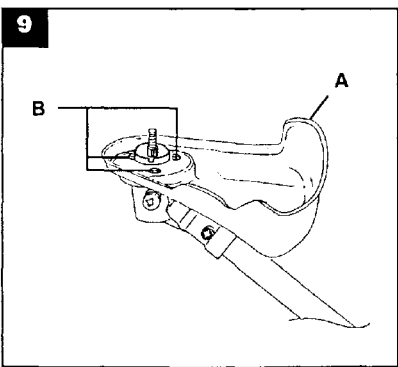
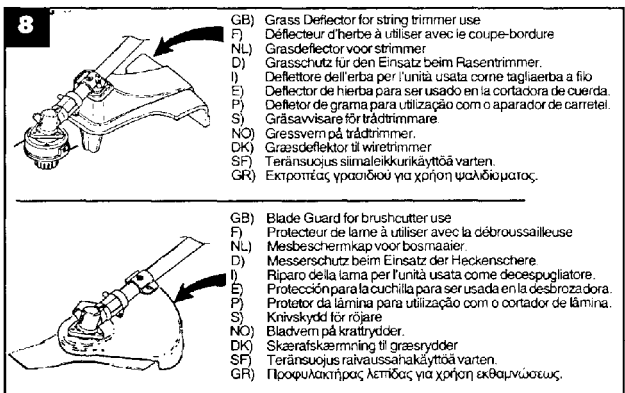
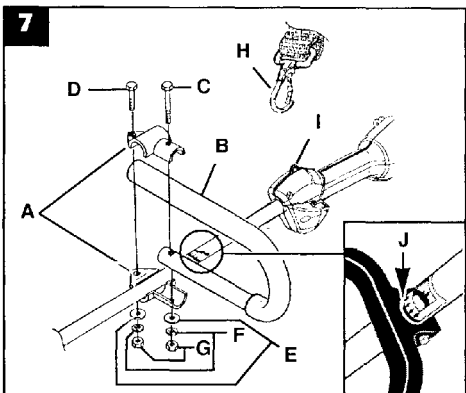
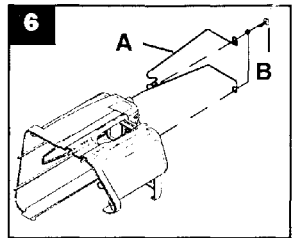
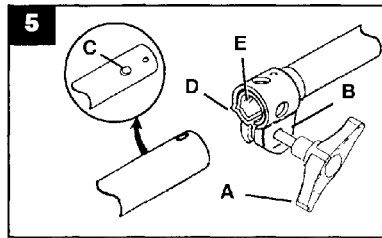
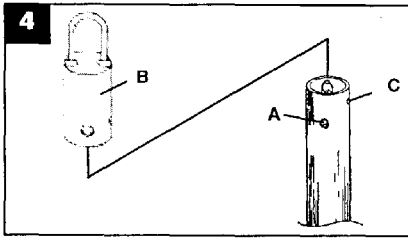
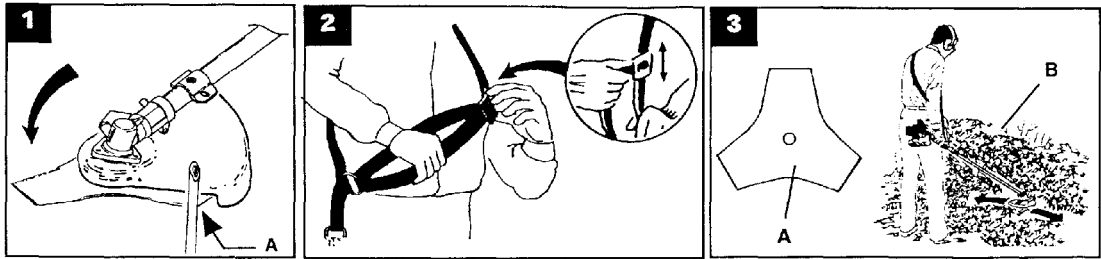

INDHOLD

DEFINITION AF SYMBOLER	67
SIKKERHEDSINSTRUKTIONER	67
SAMLINGSANVISNING	68
BRÆNDSTOF	69
ANVENDELSE	70
START OG STOP	70
VEDLIGEHOLDELSE OG JUSTERING	70
OPBEVARING	71
FEJLSØGNING	72
GARANTIEVSTEMMELSER	73
OVERSIGT OVER LYDSTYRKE OG LYDTRYK OG HÅNDTAGSVIBRATIONER FOR STRENGTRIMMERE	73



ADVARSEL: AF SIKKERHEDSHENSYN BØR DISSE INSTRUKTIONER GENNEMLÆSES, FØR TRIMMEREN TAGES I BRUG, OG ALLE INSTRUKTIONERNE BØR FØLGES NØJE.

DEFINITION AF SYMBOLER

Står for advarsel, fare og forsigtig.



Læs al litteratur til produktet.



Brug øjen- og høreværn, når dette udstyr anvendes.



Hold tilskuere på mindst 15 meters afstand.



Fare for rikocheet.



Maks. 12.000 RPM (omdrejninger pr. minut)



Positionsmarkering på håndtagets forside.

SIKKERHEDSINSTRUKTIONER**ANVENDELSE**

- **ITILLAD IKKE BØRN ELLER UTRÆNEDE PERSONER AT ANVENDE DETTE REDSKAB.**
- !Brug kun denne trimmer til græs og ukrudt. Anvend den aldrig til andre formål.
- !Start aldrig motoren, og lad den aldrig køre i lukkede rum; indånding af udstødningsgas er livsfarlig.
- !Ryd arbejdsområdet, før redskabet tages i brug. Fjern alle genstande, såsom sten, glasskår, søm, ståltråd eller snor, der kan blive slynget eller viklet ind i strenghuset.
- **!FØLG DISSE INSTRUKTIONER FOR AT REDUCERERISIKOEN FOR PERSONSKADE:**
 - **!ANVEND KOMPLET ØJEN- OG HØREVÆRN, NÅR DENNE TRIMMER ANVENDES.**
 - !Benyt kraftige lange benklæder, sko og handsker.
 - !Hold alle tilskuere, børn og kæledyr på mindst 15 meters afstand.
 - !Bær ikke løs beklædning eller smykker.
 - !Saml langt hår, så det er over skuldrene.
 - !Benyt ikke denne trimmer, hvis du er træt, dårlig eller under indflydelse af alkohol, stoffer eller medicin.
 - !Arbejd ikke i dårlig belysning.
 - !Hold et godt fodfæste og balance. Ræk ikke for langt ud.
 - !Hold strenghus og varme overflader væk fra kroppen. Hold strenghuset neden for taljen.
 - Rør ikke ved områder nær lyd-potten og cylinderen. Disse dele bliver varme ved drift.
- **!STOP ALTID MOTOREN, OG TAG TÆNDRØRSKABLET AF, FØR DER FØRETAGES JUSTERINGER ELLER REPARATIONER. BORTSET FRA JUSTERING AF KARBURATOR.**

VEDLIGEHOLDELSE

- Anvend kun Homelite® / Universal by John Deere reservedele. I modsat fald kan det medføre ringe ydelse og risiko for personskaade.
 - Undersøg redskabet før brug for løse bolte og møtrikker, brændstoftækager etc. Udskift alle beskadigede dele. Udskift strenghuset, hvis det er revnet, hakket eller på anden måde beskadiget. Sørg for, at strenghuset er korrekt monteret og spændt godt fast. I modsat fald kan det medføre alvorlig personskaade.
 - Sørg for, at alle skærme og håndtag er korrekt og sikkert fastspændte.
 - Benyt kun enkelttrådede strenge på strenghuset.
 - Strenghuset vil rotere, mens karburatoren justeres. Bær beskyttelsesudstyr, og følg alle sikkerhedsinstruktioner.
 - Lad motoren køle af, før den oplagres.
 - Tøm brændstoftanken, og fastspænd trimmeren, så den ikke flytter sig, når den transporteres i et køretøj.
- OPTANKNING (RYGNING ER FORBUDT)**
- Bland og opbevar altid brændstof i dunke, der er godkendt til benzin.
 - Bland kun brændstof udendørs, hvor der ikke forekommer gnister eller flammer.
 - Vælg et bart sted, sluk motoren, og lad den køle af før optankning.
 - Løsn brændstofdækslet langsomt for at tage trykket af og undgå, at brændstof flyder ud under dækslet.
 - Tør spildt brændstof af redskabet. Flyt det 3 meter væk fra påfyldningsstedet, før motoren startes.

BETJENING AF BLADET (Se illustration 1 & 2)

- Når motoren stopper, skal det roterende blad blive i tæt græs eller krat, indtil det står stille.
- Hold altid godt fast i redskabet med begge hænder.
- Kvashuggeren må ikke betjenes, medmindre bladskjoldet er på plads og i god stand.
- Motoren skal altid stoppes før materialer, der har sat sig fast i bladet, forsøges fjernet.
- Man må ikke røre ved eller forsøge at stoppe bladet, mens det er i gang.
- Et roterende blad kan forårsage skade, da det fortsætter med at dreje rundt, efter at motoren er stoppet eller gasregulatoren er udløst. Bøvar kontrollen over maskinen, indtil bladet står helt stille.
- Sørg altid for, at bladet er installeret korrekt og forsvarligt før hver brug.
- Brug skarpe blade - udskift de blade, der er blevet beskadigede eller ikke længere er skarpe.
- Der må kun bruges Homelite® / Universal by John Deere-blade, der er beregnet til denne kvashugger. ANDRE TYPER BLADE MÅ IKKE BRUGES.
- Bladene bruges til at beskære de materialer, som er beskrevet i nedenstående afsnit "Valg af blad". Må ikke bruges til andet formål.
- Udvis yderste forsigtighed, når bladet bruges til dette redskab. **TILBAGESLAG** er en reaktion, der kan forekomme, når det roterende blad kommer i kontakt med noget, det ikke kan skære over. Denne kontakt kan bevirke, at bladet stopper i et øjeblik, og pludselig slår redskabet væk fra det objekt, der blev ramt. Denne reaktion kan være så voldsom, at brugeren mister kontrollen over redskabet. **TILBAGESLAG** kan forekomme uden advarsel, hvis bladet sætter sig fast, taber fart eller hæmmes. Dette er mere sandsynligt i områder, hvor det er svært at se det materiale, der beskæres.
Anvend stopanordningen bagpå (A) som vist for at formindske denne risiko.
- **SELEN SKAL ALTID ANVENDES** og justeres som vist i illustration 2. Bøvar et fast greb i begge håndtag, mens bladet er i brug. Hold bladet væk fra kroppen og under taljehøjde.
- Brug tykke handsker ved montering eller afmontering af blade.
- Efterse redskabet for at være sikker på, at bladet sidder forsvarligt fast.

⚠ ADVARSEL

Brug kun reservedele fra Homelite® / Universal by John Deere. Anvendes andre reservedele, kan det medføre nedsat ydeevne, risiko for personskade, og at garantien evt. ikke dækker.

VALG OG ANVENDELSE AF BLAD (Se illustration 3)

TRI-ARC™ BLAD (A)

Kun velegnet til ukrudt, ranker, etc. For hårde, træliggende planter eller små, nye træer skal sav- eller Machetebladet anvendes. Tri-Arc-bladet kan vendes for at forlænge levetiden. MÅ IKKE SKÆRPES. Le-metoden (B), den vidtrækkende fejning af redskabet frem og tilbage og fra side til side - KUN MED TRI-ARC™ BLADET.

SAMLINGSANVISNING

SÅDAN SÆTTES KROGEN PÅ DRIVAKSLENS FORLÆNGERDEL (Se illustration 4)

Tryk på knappen (A) og sæt hættten med krogen (B) fast på drivakslen på den nederste enhed. Hvis hættten ikke anvendes, kan hullet (C) på drivaksleens nederste enhed også anvendes til ophængning.

TILSLUTNING AF MASKINHOVEDET TIL FORLÆNGEREN (Se illustration 5)

Den nederste enhed sluttes til maskinenheden ved hjælp af koblingsanordningen, som sidder på maskinenhedens drivakselrør.

1. Løsn først grebet (A) på koblingen (B), som sidder øverst på røret.
2. Sæt det øverste rør fast på forlænger (det nederste rør) ved at trykke ind på knappen (C) på det nederste rør. Sørg for at knappen er ud for fordybningen (D) på det øverste rør og skub rørene imod hinanden. Drej på det nederste rør til knappen låses fast i hullet (E).
BEMÆRK: Hvis knappen ikke er låst helt ind i hullet, sidder rørene ikke fast. Drej rørene forsigtigt fra side til side til knappen låses fast.
3. Ved udskiftning af de nederste dele eller ved demontering inden opbevaring:
 - Løsn grebet.
 - Tryk knappen ind og drej på rørene for at skille dem ad.

FORSIGTIG:

Sørg for at grebet er strammet helt til, inden udstyret anvendes. Kontrollér jævnligt at grebet sidder stramt.

MONTERING AF LYDDÆMPERAFSKÆRMNING (Se illustration 6)

Fjern lyddæmperafskærmningen (A) og to skruer (B) fra monteringssettet. Brug skruerne til at montere lyddæmperafskærmningen (A) på bagsiden af drivkafthuset, som vist i illustrationen. Stram skruerne til.

HÅNDTAG PÅ DRIVAKSELHUS (Se illustration 7)

ADVARSEL: HÅNDTAGET MÅ IKKE MONTERES OVER POSITIONSMARKERINGEN

Der bør anvendes et styrehåndtag for at sikre den bedste kontrol og den maksimale sikkerhed for brugeren.

- Hold de to spændestykker (A) fast i deres positioner på drivakselhuset, så håndtaget (B) befinder sig på venstre side af personen, der betjener apparatet.
- Indsæt enden af håndtaget mellem spændestykkerne.
- Justér møtrikhullerne og skub den lange møtrik (C) (1/4-20 x 1 1/2") gennem siden med håndtaget.
- Placer den korte møtrik (D) (1/4-20 x 1") gennem den modsatte side af spændestykket. Installer fladskiven (E), låseskiver (F) og sekskantmøtrikker (G) således, at montagen holdes på plads.
- Når montagen er færdiggjort, justeres håndtaget til en passende stilling, og den lange møtrik strammes nu først og derefter den korte. Forbind selespændet (H) til ophænget (I) og justér. Håndtaget skal monteres/placeres på drivakslen ud for pilene (J) på positionsmarkeringen eller afstandsstykket.

Hvis Deres enhed er præmonteret, skal De kontrollere hvert trin for at sikre, at enheden er monteret korrekt.

BEMÆRK: (Se illustration 8)

Ved konvertering fra græsrydder til wiretrimmer, eller fra wiretrimmer til græsrydder, skal De sørge for, at den rigtige type afskærmning/deflektor anvendes.

KLARGØRING

SKÆRAFSKÆRMNING (Se illustration 9)

Hvis Deres enhed er præmonteret, skal De kontrollere hvert trin for at sikre, at enheden er monteret korrekt.

1. Anbring skærafskærmningen (A) på gearhovedet som vist.
2. Brug en skruenøgle og installer tre 10-24 x 12 mm skruer (B) fra bunden igennem afskærmningen og ind i gearhovedet.
3. Stram skruerne til.

GRÆSDEFLEKTOR (Se illustration 10)

Hvis enheden er præmonteret, skal De kontrollere hvert trin for at sikre, at enheden er monteret korrekt.

1. Fjern vingemøtrikken (A) fra sættet.
2. Anbring rilleåbningen (B) på græsdeflektoren (C) over den firkantede tap (D) på monteringsbøjlen.
3. Drej deflektoren om drivakslen og sæt skruen (E) fra deflektoren i hullet på monteringsbøjlen. Deflektorens monteringsflade skal ligge fladt på monteringsbøjlen.
4. Sæt vingemøtrikken (A) på og stram den til.

KONVERTERING FRA WIRETRIMMER TIL GRÆSRYDDER (Se illustration 11)

Fjern wirehovedet:

1. Anbring flangeskrueringen (A) ud for gearhovedet. Før holdestiften (B) igennem åbningen på flangeskrueringen og gearhovedhullet. Drej spoleholderen (C) med uret for at fjerne den. Fjern spole og wirehoved (D) fra drivkonnektoren (E).
2. Før holdestiften (B) igennem flangeskrueringen og gearhovedet. Brug en skrueøgle og drej drivkonnektoren (E) med uret for at fjerne den.
3. Fjern flangeskrueringen (A) fra gearskaffet og gem den til brug ved installation af skær.
4. Fjern vingemøtrikken (F) som holder græsdeflektoren (G) fast på bøjlen. Fjern græsdeflektoren.

BEMÆRK: Opbevar wirehovedets dele samlet til senere brug.

Installation af skær:

1. Anbring skærskærmningen (H) på gearhovedet som vist.
2. Brug en skrueøgle og installer tre 10-24 x 12 mm skruer (J) fra bunden igennem afskærmningen og ind i gearhovedet. Stram skrueerne til.
3. Anbring flangeskrueringen (A) over gearskaffet med den hule side imod skærskærmningen.
4. Centrér skæret (K) i forhold til flangeskruen (A), og sørg for at skæret ligger fladt. Installer den skålførmede ring (L) med den hævede del væk fra skæret. Installer skærmøtrikken (M). Fra operatørens position drejer skæret mod uret.
5. Før holdestiften (B) igennem flangeskrueringen (A) og gearhovedhullet. Brug en skrueøgle og drej skærmøtrikken (M) mod uret. Stram møtrikken til.

KONVERTERING FRA GRÆSRYDDER TIL WIRETRIMMER (Se illustration 11)

Fjern skæret:

1. Før holdestiften (B) igennem åbningen på flangeskrueringen og gearhovedet. Fjern skærmøtrikken (M) ved at dreje den med uret.
2. Fjern den skålførmede ring (L) og skæret (K).
3. Fjern flangeskrueringen (A) fra gearskaffet og gem den til brug ved installation af wirehovedet.
4. Brug en skrueøgle og fjern de tre skruer (J), der holder skærskærmningen (H) fast på gearhovedet. Gem skrueerne til brug ved installation af wirehovedet. Fjern skærskærmningen.

BEMÆRK: Opbevar græsrydderens dele samlet til senere brug.

Installation af wirehoved:

1. Installer græsdeflektoren ved at placere åbningen i græsdeflektoren over den firkantede tap på monteringsbøjlen.
2. Drej græsdeflektoren omkring drivakslen og sæt skruen på græsdeflektoren i hullet på monteringsbøjlen. Græsdeflektorens monteringsflade skal ligge fladt på monteringsbøjlen.
3. Sæt vingemøtrikken på og stram den til.

BEMÆRK: Se MONTERINGSANVISNINGER for yderligere oplysninger.

4. Installer flangeskrueringen (A) på gearskaffet med den hule side imod gearhovedet.
5. Før holdestiften (B) igennem flangeskrueringen (A) og gearhovedhullet. Brug en skrueøgle og drej drivkonnektoren (E) mod uret for at installere den. Stram den til.
6. Anbring wirehovedet (D) på drivkonnektoren.
7. Før holdestiften (B) igennem flangeskrueringen (A) og gearhovedhullet. Installer spoleholderen (C) ved at dreje den mod uret og stram den til.

BRÆNDSTOF

- Dette produkt er udstyret med en totaktsmotor, der kræver totakts-smøringolie tilsat benzinen.
- Brug BLYFRI BENZIN (minimum Oktan 87).
- Anvend ikke forudblandet benzin/olie fra benzinstationer, som er beregnet til brug i knallerter, motorcykler, osv.
- Brug en ren benzindunk til at blande benzinen med olie i.
- Brug højkvalitets totakts-selvblændende olie til luftkølede motorer (brug ikke påhængsmotorolie eller smøringolie til biler). Bland i små mængder.
- Bland 2% olie i benzinen. Blandingsforhold 50:1.
- Bland olien og benzinen grundigt og ryst dunken hver gang før påfyldning.
- BRUG IKKE en benzinblanding, der er mere end 30 dage gammel, da motoren i såfald kan have startproblemer.

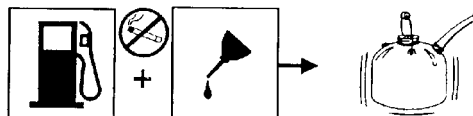

PÅFYLDNING AF BENZIN

1. Skru benzindækslet langsomt af. Læg det på et rent underlag.
2. Hæld forsigtigt brændstoffet i tanken. Undgå spild.
3. Skru øjeblikkeligt benzindækslet på og stram til med hånden. Tør alt spildt brændstof op.
4. Det er normalt, at der kommer røg ud af motoren første gang, den bliver brugt.

BEMÆRK: Sluk altid motoren før påfyldning. Hæld aldrig brændstof på en maskine, der er i gang, eller hvor motoren er varm. Flyt mindst 3 meter (10 fod) væk fra påfyldningsstedet før motoren startes. **RYGNING FORBUDT!**

		+		=		
	1 Litre	+	20 ml	=	} 50:1	
	2 Litres	+	40 ml	=		
	3 Litres	+	60 ml	=		
	4 Litres	+	80 ml	=		
	5 Litres	+	100 ml	=		

ANVENDELSE

VIGTIGT

ZANVEND ALTID TRIMMEREN VED FULD GAS. Slå altid højt græs oppefra og nedefter. Derved hindres græs i at vikles om drivakselhus og strenghus, som kan medføre overhedning og skader. Hvis der vikles græs rundt om drivakselhovedet, STOPPES MOTOREN, tændrørskablet afmonteres, og græsset fjernes. LÆNGERE TIDS ANVENDELSE VED REDUCERET GAS MEDFØRER OLIESPILD FRA UDSTØDNINGEN.

STRENGFREMTRÆK - EZ Line™ Tap Advance System

Strengfremtrækket styres ved at banke strenghuset let mod græsset, mens motoren kører på fuld gas.

BEMÆRK:

Denne trimmer er udstyret med en kniv på skærmen. For at opnå det bedste resultat, føres strengen frem, til den skæres af med kniven. Før strengen frem, så snart det høres at motoren kører hurtigere end normalt. Dette vil give den bedste ydelse og holde strengen lang nok til, at den trækkes korrekt frem.

Hvis strengen er slidt for kort kan det ske, at man ikke kan trække strengen frem ved at banke den let mod græs. Sker det, STOPPES MOTOREN, og den fremtrækkes manuelt, jf. anvisningerne på side 70, punkt 7 (UDSKIFTNING AF SPOLE).

TIPS OM KLIPNING M.V. (Se illustration 12)

Hold trimmeren på skrå frem mod det område, der skal slås. Illustrationen viser det bedste skæreparti (A). Brug ikke det farlige skæreparti til at slå med (B).

Brug strengenden til at slå med - tving ikke strenghuset ind i græs, der ikke er slået. Tråd og stakithegn slider ekstra meget på og kan endda knække den. Sten og mure, kantsten og træ kan slide strengen meget hurtigt. Gå rundt om træer og buske. Bark, træornamenter, træbeklædning og stolper kan nemt blive beskadiget af strengen.





SKÆRETEKNIK - BLAD

ADVARSEL - Der skal udvises yderste forsigtighed, når bladene er i brug for at opnå en sikker betjening. Læs sikkerhedsvejledningen på siderne 67-68 for betjening af blad.

- Brug altid begge hænder, når kvashuggeren betjenes. Hold godt fast i begge håndtag.
- Bevar grebet og balancen. Brugeren skal stille sig således, at han eller hun ikke mister balancen pga. skærebladets tilbageslagsreaktion.
- Undersøg området, og fjern eventuelle skjulte objekter såsom beton, hegn, ståltråd, træ, metal, osv.
- Der må aldrig bruges blade nær ved fortov, hegn, pæle, bygninger eller andre stationære objekter.
- Bladet må aldrig bruges efter at have ramt et hårdt objekt uden først at være efterset for skader. Bladet må ikke bruges, hvis nogle af tænderne er bøje, eller hvis der findes revner.
- Le-metoden, den vidtrækkende, fejende bevægelse med redskabet frem og tilbage fra side til side, må kun anvendes med TRI-ARC™-bladet.

START OG STOP (Se illustration 13)

SÅDAN STARTES EN KOLD MOTOR:

1. Læg trimmeren på en flad, bar flade. Sæt kontakten (A) på **TÆNDING "I"**. BEMÆRK: Trimmeren er udstyret med en positiv afbryder; sørg for, at afbryderen står på TÆNDING "I", før redskabet startes.
2. Tryk på spædebolden (B) 8 til 10 gange.
3. Indstil chokerhåndtaget (C) på choker ().
4. Hold i udløseren og træk i startersnoren, indtil motoren prøver at gå i gang. (Ikke mere end 6 gange).
5. Indstil chokerhåndtaget (C) på halv choker ().
6. Hold i udløseren og træk i startersnoren, indtil motoren går i gang.
7. Lad motoren køre i 30 til 45 sekunder på fuld gas (med udløseren helt i bund) på halv choker (), indtil den er varmet op. Flyt chokerhåndtaget (C) til kørestillingen ().

SÅDAN STARTES EN VARM MOTOR:

1. Indstil chokerhåndtaget (C) på "kør" ().
2. Hold i udløseren og træk i startersnoren, indtil motoren kører.

SÅDAN STOPPES MOTOREN:

Sæt kontakt (A) på "O /  -indstillingen.

BEMÆRK: Sørg for at indstille stopkontakten på TÆNDING "I" før trimmeren startes.

VEDLIGEHOLDELSE OG JUSTERING

Justeringer og reparationer beskrevet her, kan man ofte selv foretage. Andre reparationer på trimmeren skal foretages af en autoriseret forhandler/repator.

UDSKIFTNING AF SPOLE (Se illustration 14 & 15)

EZ line™ Tap Advance System (NY SPOLE MED STRENG)

Benyt kun enkelttrådede strenge med diameter og 2,0 mm. Brug Homelite® / Universal by John Deere strenge for at få det bedste resultat.

1. Stop motoren. Hold fast i strenghuset, og skru spolelåsen (A) af. Drej højre om.
2. Tag spolen af strenghuset. Bemærk: Lad fjederen (B) blive på spolen.
3. Sørg for, at de to strenge er ført gennem spalterne (C) modsat hinanden, når en ny spole skal monteres. Træk strengen ud til ca. 152 mm på den anden side af spalterne.
4. Før strengene gennem de to huller (D) i strenghuset (E). Sæt forsigtigt spolen ned i strenghuset (træk forsigtigt strengene ud, om nødvendigt). Når spolen er i strenghuset, tager man fat om strengene og trækker hårdt i dem, så de frigøres fra spalterne i spolen.
5. Tryk spolen ned, og drej den **venstre om**, indtil den ikke kan drejes mere. Hold fortsat spolen ned, og drej den **mod højre**. Slip spolen. Spolen skulle nu være låst fast i strenghuset. Hvis den ikke er det, presses den ned og drejes, indtil den låser.
6. Man skal sikre sig, at strenghus og spolelås er monteret på drivakselkallet (F) ved at dreje låsen højre om for at spænde den.
7. Træk i strengene igen for at dreje spolen til slåstilling. Skub spolelåsen ned, mens der trækkes i strengen(e), for manuelt at fremtrække strengen og sikre, at strenghuset er samlet korrekt.

UDSKIFTNING AF STRENG (Se illustration 14 & 15)

1. Stop motoren. Hold fast i strenghuset, og skru spoelåsen af. Drej højre om.
2. Tag spolen af strenghuset (Bemærk: Lad fjederen [B] blive på spolen). Fjern evt. tilbagesiddende streng fra spolen.
3. Sæt en 3,4 meter lang streng i ankerhullet (G) i spolen, som illustreret. Rul streng nr. 1 venstre om, op på den øverste del, som vist med pilene på flangen (H), og sæt strengenden i spalten (I) på den øverste flange på spolen. Forlæng strengen 152 mm på den anden side af spalten. Når den er oprullet, skal der være mindst 6 mm mellem den oprullede streng og spolens yderside. **OVERFYLD IKKE SPOLEN.**
4. Gentag punkt 3 med streng nr. 2, og igen, **OVERFYLD IKKE SPOLEN.**
5. Følg anvisningerne i udskiftning af spole, punkt 4 til 7.

LUFTFILTER (Se illustration 16)

For korrekt ydelse og holdbarhed bør luftfiltret holdes rent.

1. Fjern luftfilterdækslet (A) ved at skubbe låsen ned med tommelfingeren, mens der forsigtigt trækkes i dækslet (se illustrationen).
2. Fjern filtret (B) og rengør det i varmt sæbevand. Skyl efter, og lad det tørre helt. For den bedste ydelse bør filtret udskiftes årligt.
3. Installer filter, tilpas tappene, skub det på plads, og sørg for, at låsene sidder på plads.

BRÆNDSTOFDÆKSEL



ADVARSEL

ET LÆKKENDE BRÆNDSTOFDÆKSEL ER EN BRANDFARE OG SKAL UDSKIFTES MED DET SAMME.

Brændstofdækslet indeholder et filter, der ikke kan udskiftes og en kontraventil. Et tilstoppet brændstoffilter medfører dårlig motorydelse. Hvis motorydelsen forbedres, når brændstofdækslet løsnes, undersøges det, om kontraventilen er defekt eller filtret tilstoppet. Udskift brændstofdækslet om nødvendigt.

TÆNDRØR (Se illustration 17)

Denne motor benytter et Champion RDJ-7Y tændrør, med et gnistgab på 0,62 mm. Tændrøret skal skiftes med et, der er nøjagtigt mage til, på årlig basis.

OPBEVARING - (1 måneder eller mere)

1. Tøm al brændstof af tanken i en dunk, der er godkendt til benzin. Lad motoren køre til den stopper.
2. Rens trimmeren. Opbevar den et godt ventileret sted, hvor børn ikke kan komme til den. Hold den borte fra korrosionsfremkaldende midler, såsom havekemikalier og afisningsalt.
3. Overhold alle love og regulativer vedr. sikker opbevaring og håndtering af benzin. Overskydende brændstof bør anvendes i andet totaktsdrevet udstyr.

FEJLSØGNING (Se illustration 18)

HVIS DISSE LØSNINGER IKKE LØSER PROBLEMET, KONTAKTES DEN AUTORISEREDE FORHANDLER/REPARATØR.

PROBLEM	MULIG ÅRSAG	LØSNING
Motoren vil ikke starte:	<ol style="list-style-type: none"> Ingen gnist. Intet brændstof. Druknet motor. Man skal trække hårdere i startsnoren, end da den var ny. 	<ol style="list-style-type: none"> Undersøg gnisten. Aftag tændrøret. Sæt tændrørshætten på tændrøret, og læg tændrøret på metalcynderen. Træk i startsnoren, og se om der kommer gnister fra tændrørets spids. Hvis der ikke er gnister, gentages denne prøve med et nyt tændrør. Tryk på spædebølden, til den er fyldt med brændstof. Fyldes bølden ikke, er spædesystemet blokeret. Kontakt en forhandler/reparatør. Hvis spædebølden fyldes, kan motoren være druknet (se næste punkt). Aftag tændrøret, og vend trimmeren rundt, så tændrørshullet vender mod jorden. Flyt chokeren til RUN (KØR), og træk i startsnoren 10 til 15 gange. Dette vil fjerne overskydende brændstof i motoren. Rens tændrøret, og skru det i igen. Træk i starteren tre gange med chokeren på RUN (KØR). Hvis motoren ikke starter, flyttes chokeren til CHOKE (CHOKER), og normal startprocedure foretages. Hvis motoren fortsat ikke starter, gentages proceduren med et nyt tændrør. Kontakt en forhandler/reparatør.
Motoren starter, men vil ikke accelerere:	Karburatoren skal justeres.	*Drej "L"-nålen (A) mod uret 1/16 omgang. Hvis nål "L" (lav) (A) ikke kan drejes mod uret, må afgrænsningshætterne af plastic ikke tvinges. En servicerepræsentant bør kontaktes.
Motoren starter, men vil kun køre ved fuld gas på halv choker:	Karburatoren skal justeres.	*Drej "H"-nålen (B) mod uret 1/16 omgang. Hvis nål "H" (høj) (B) ikke kan drejes mod uret, må afgrænsningshætterne af plastic ikke tvinges. En servicerepræsentant bør kontaktes.
Motoren kommer ikke op på fuld gas, og udsender kraftig røg:	<ol style="list-style-type: none"> Undersøg brændstoffets blandingsforhold. Luftfiltret er beskidt. Karburatoren skal justeres. 	<ol style="list-style-type: none"> Brug nyt brændstof og den korrekte totaktsmotorolieblanding. Rens ifølge anvisningerne under Kundeforpligtigelser Drej "H"-nålen (B) med uret 1/16 omgang.
Motoren starter, kører og accelererer, men vil ikke gå i tomgang:	Karburatoren skal justeres.	Drej tomgangsskruen (C) højre om for at øge tomgangsomedrejningerne.
Strengen kan ikke fremtrækkes:	<ol style="list-style-type: none"> Strengen er smeltet sammen. Der er utilstrækkelig streng på spolen. Strengen er slidt for kort. Strengen er filtret sammen på spolen. Motoromdrejningerne er for langsomme. 	<ol style="list-style-type: none"> Smør (silikonespray) Anvend HOMELITE streng. Monér mere streng (se afsnittet om udskifning af streng). Fremtræk strengen, mens spolelåsen skiftevis trykkes ned og slippes. Tag strengen af spolen, og rul den op igen (se afsnittet om udskifning af streng). Fremtræk strengen ved fuld gas.
Græs vikles omkring drivakselhus og strenghus:	<ol style="list-style-type: none"> Højt græs slås i jordhøjde. Trimmeren anvendes ikke ved fuld gas. 	<ol style="list-style-type: none"> Slå græsset oppefra og nedefter. Anvend trimmeren ved fuld gas.
Spolelåsen er svær at dreje:	Gevindene er beskidte eller beskadigede.	Rens gevindene og smør dem med fedt hvis det ikke hjælper, udskiftes spolelåsen.
Der drypper olie fra udstødningen:	<ol style="list-style-type: none"> Trimmeren anvendes ikke ved fuld gas. Undersøg brændstoffets blandingsforhold. Luftfiltret er beskidt. Karburatoren skal justeres. 	<ol style="list-style-type: none"> Anvend trimmeren ved fuld gas. Brug nyt brændstof og korrekt totaktsmotorolieblanding. Rens ifølge anvisningerne i afsnittet Vedligeholdelse. Drej blandingsnålen (A) med uret 1/16 omgang.

* Bemærk: Karburatorens justeringsnål(e) er udstyret med plastichætte(r), der forhindrer drejninger, der er modsat den originale justering fra fabrikken. Hvis redskabet udviser specifikke ydelsesproblemer i forbindelse med nålejusteringen mod uret, som anbefalet i afsnittet om "Fejlfinding", og hvis der ikke tidligere er foretaget justeringer siden det oprindelige indkøb, bør redskabet bringes til et af fabrikken autoriseret servicecenter for reparation. I de fleste tilfælde er den nødvendige justering en nem opgave for servicerepræsentanten.

